



Bracke C16.c

Cabezal para silvicultura y bioenergía

El Bracke C16.c es un cabezal acumulador para biomasa y silvicultura. Tiene gran capacidad de acumulación y una solución de corte única y patentada que proporciona una capacidad de tala muy elevada. El Bracke C16.c se monta en procesadoras, autocargadores y otras máquinas provistas de grúa.

Diseño

La solución de corte está compuesta por una cuchilla de corte con una cadena de sierra de 3/4". El diseño del disco permite mantener tensa la cadena. Bracke C16.c tiene un motor de pistón hidráulico que proporciona mayor producción, mayor vida útil y menor consumo de combustible que las generaciones anteriores.

Silvicultura eficaz

El Bracke C16.c combina una operación altamente eficaz con la posibilidad de aprovechar la biomasa. Por ello, el cabezal es adecuado para todas las talas mecanizadas, por ejemplo, el desbroce de bosque joven, de pasillos entre hileras, de bordes de caminos o de fincas y también de líneas eléctricas.

Programa de servicio y control

El Bracke C16.c incluye un programa de servicio y control. Este programa simplifica el servicio, calcula, por ejemplo, el número de acumulaciones y atados, y proporciona al operario información sobre las funciones del cabezal. El ajuste de parámetros y la solución de problemas se pueden llevar a cabo también a distancia: el personal de servicio se conecta directamente al software del Bracke C16.c. El programa requiere acceso a un PC que tenga como mínimo Windows XP y conexión a internet.



Bracke Forest AB

Svedjegatan 11, SE-843 31 Bräcke, Suecia

Tel.: 0693-105 75, info@brackeforest.com, www.brackeforest.com

Datos técnicos

| | |
|---------------------|---|
| Máquina base | Procesadoras, autocargadores, excavadoras y otras máquinas provistas de grúa. |
| Peso | 625 kg |
| Diámetro de la hoja | 795 mm |
| Capacidad de corte | 260 mm |
| Cadena de sierra | Cadena de 3/4" |
| Presión hidráulica | 170 bares |
| Flujo hidráulico | 140 l/min. |
| Sistema eléctrico | 24V |
| Sistema de control | Basado en PLC |
| Accesorios | Nivelación |



El Bracke C16.c, un cabezal de tala acumulador para bioenergía y silvicultura.

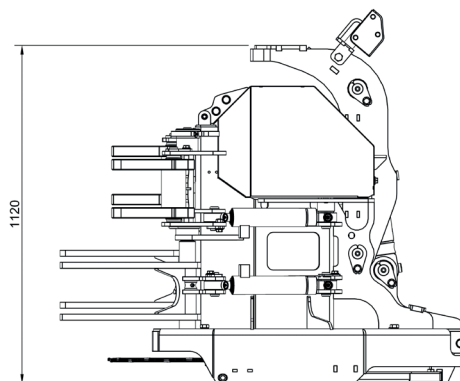
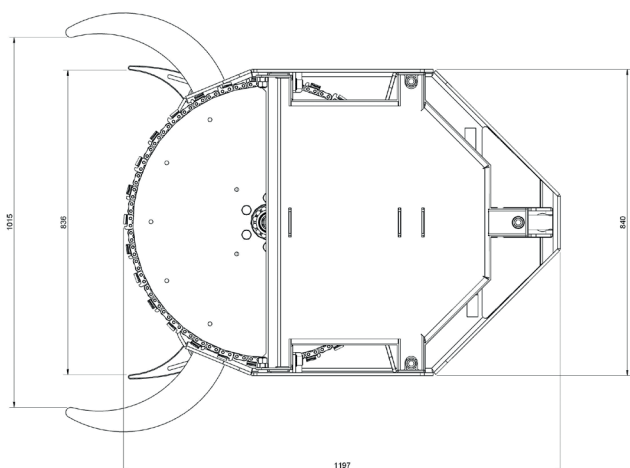

Solución de corte patentada única con alta capacidad de tala.



Combina un desbroce eficaz con la posibilidad de aprovechar la biomasa.

Bracke Forest AB

Svedjegatan 11, SE-843 31 Bräcke, Suecia

Tel.: 0693-105 75, info@brackeforest.com, www.brackeforest.com